

FR

NOTICE  
COMPLÈTE

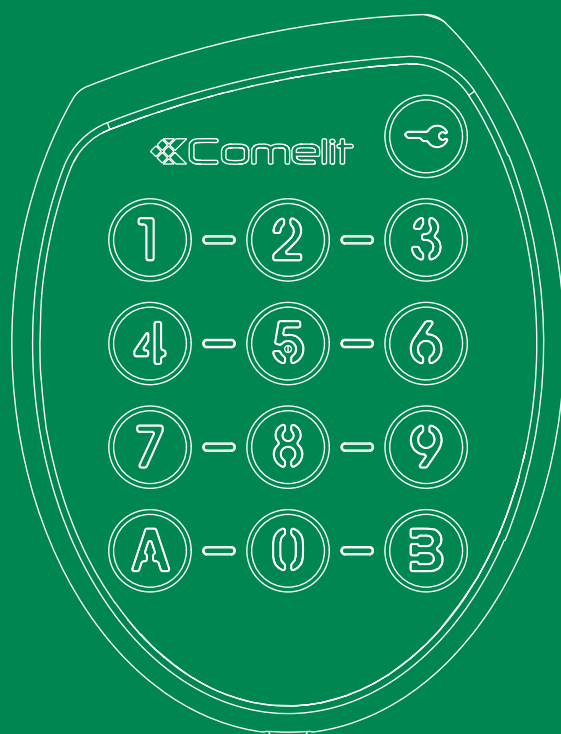

**SKB**

Clavier anti-vandale - Notice complète

 **Comelit**<sup>®</sup>  
Passion. Technology. Design.

**(FR) Avertissements**

- Effectuer l'installation en suivant scrupuleusement les instructions fournies par le constructeur et conformément aux normes en vigueur.
- Tous les appareils doivent être strictement destinés à l'emploi pour lesquels ils ont été conçus. La société COMELIT-IMMOTEC décline toute responsabilité en cas de mauvais usage des appareils, en cas de modifications effectuées sur les produits quel qu'en soit la raison et en cas d'utilisation d'accessoires et matériels rendant l'installation non-conforme.
- Tous les produits sont conformes aux prescriptions des directives 2014/30/UE, 2014/35/UE. L'application du marquage CE atteste cette conformité.
- Il est indispensable de se conformer aux normes en vigueur et d'éviter de placer les câbles et appareils à proximité immédiate des câbles d'alimentation (230/400 v)



**SOMMAIRE**

<b>1. PRESENTATION GENERALE.....</b>	<b>3</b>
1.1. CARACTERISTIQUES TECHNIQUES.....	3
1.2. PRESENTATION DE LA FACE AVANT.....	3
1.3. PRESENTATION DE LA FACE ARRIERE.....	4
<b>2. INSTALLATION.....</b>	<b>4</b>
2.1. POSITIONNEMENT.....	4
2.2. SUR UN MUR.....	5
2.3. SUR UNE PLAQUE DE PLATRE.....	5
<b>3. CONFIGURATION GENERALE.....</b>	<b>6</b>
3.1. CODE MAITRE : CODE [ B4 ].....	6
3.2. PARAMETRES GENERAUX : CODE [ B0 ].....	6
Nombres de termes.....	6
Rétro-Eclairage.....	6
Wiegand.....	6
Relais Internes / Externes.....	6
Gestion Anti-Agression.....	6
Touche Anti-Agression.....	6
3.3. INITIALISATION USINE.....	7
<b>4. PROGRAMMATION / EFFACEMENT DES CODES D'OUVERTURES.....</b>	<b>7</b>
4.1. SELECTION RELAIS ET VALIDITE CODE D'OUVERTURE : CODE [ B5 ].....	7
4.2. CODE D'OUVERTURE.....	8
4.3. EFFACEMENT D'UN OU PLUSIEURS CODES.....	9
4.4. TEMPORISATION - MODE DE FONCTIONNEMENT - BUZZER RELAIS : CODE [ B1 ] & [ B2 ].....	9
<b>5. UTILISATION.....</b>	<b>10</b>
5.1. BASIC.....	10
5.2. HORLOGE.....	10
5.3. ALARME.....	10
<b>6. CABLAGE.....</b>	<b>11</b>
6.1. AVEC VENTOUSE.....	11
6.2. AVEC GACHE A EMISSION.....	11
6.3. AVEC HORLOGE ET ALARME.....	12
6.4. CONNEXION WIEGAND.....	12
6.5. AVEC RELAIS EXTERIEURS.....	13

## 1. PRESENTATION GENERALE

### 1.1 CARACTÉRISTIQUES TECHNIQUES

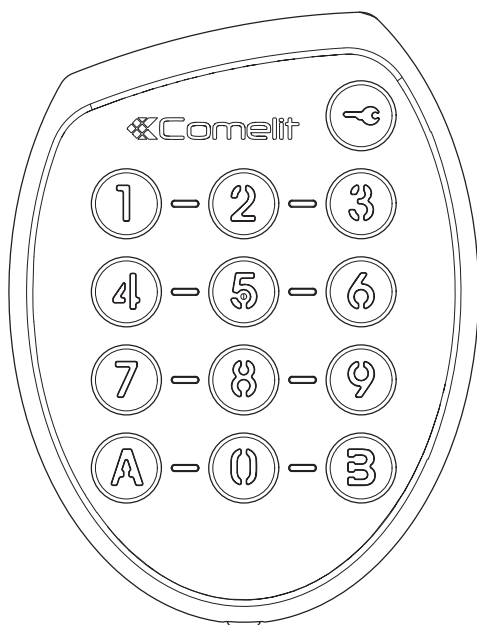

- Alimentation : 12-35 V DC ou 12-24 V AC
- Alimentation 4399 (Mesurée à 13.98 VDC)  
Clavier en veille avec rétro-éclairage: 53  
Ouverture Relais 1 & 2 avec Buzzer: 151
- Capacité 100 codes utilisateurs et 1 code superviseur (mode programmation)
- Longueur des codes : paramétrable de 3 à 6 digits
- Rétro-éclairage des touches (option paramétrable)
- Nombre de relais : 2
- Relais mode monostable ou bistable
- Réglage de la temporisation relais entre 1 et 99 secondes (0 = bistable)
- Gestion d'une entrée « BP » : permet d'ouvrir le relais N°1
- Gestion d'un buzzer
- Gestion d'une entrée « horloge »
- Gestion alarme **(1)**
- Gestion IP (adresse clavier de 1 à 254) **(2)**
- Gestion Wiegand. A chaque appuie sur une touche, son code sera émis en 4 bits. **(2)**
- Gestion Relais externe **(2)**
- Température de fonctionnement : -25°C à +55°C
- Indice de protection : IP54
- Dimension (h x l x p) : 100 x 80 x 20 mm

**(1) Non disponible en mode Wiegand.**

**(2) Les gestions IP, Wiegand et Relais externe ne peuvent pas fonctionner simultanément.**

### 1.2. PRÉSENTATION DE LA FACE AVANT

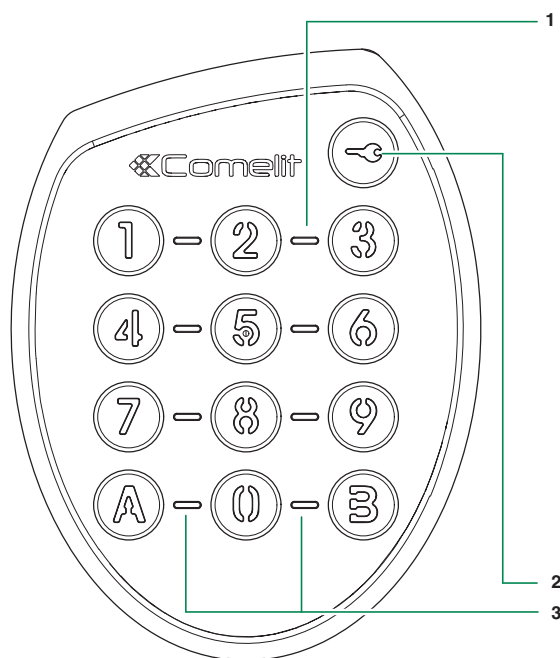

- 1. Voyant état:** Indique avec des couleurs différentes le résultat de l'action effectuée :
  - BLEU: Mode veille
  - VERT clignotant: Saisie en cours
  - VERT: Activation relais N°1, suite à la saisie d'un code autorisé
  - MAUVE: Activation relais N°2, suite à la saisie d'un code autorisé
  - BLANC: Activation relais N°1 et N°2 simultanément, suite à la saisie d'un code autorisé
  - ROUGE: Code refusé
  - ROUGE clignotant: Suite à la saisie consécutive de 3 codes refusés (attendre 15 secondes avant de pouvoir ressaisir un code)
  - ROUGE permanent: Mode WIEGAND activé. A chaque appuie sur une touche, son code sera émis en 4 bits.
  - JAUNE: Mode programmation
  - BLEU clignotant: Horloge activée (touche clé opérationnel)
- 2. Touche Clé:** Déclenche l'ouverture du relais N°1 si l'entrée horloge est activée.
- 3. Voyants bleu**

### 1.3. PRÉSENTATION DE LA FACE ARRIÈRE

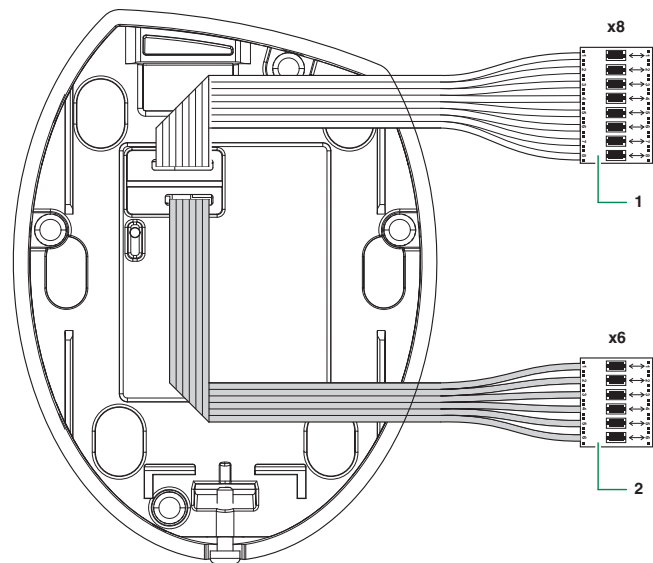

1. **MARRON:** Alimentation 12-35V DC ou 12-24V AC  
**ROUGE:** Alimentation 12-35V DC ou 12-24V AC  
**ORANGE:** Entrée BP1 / Sortie Wiegand D0  
**JAUNE:** Entrée Horloge / Sortie Wiegand D1  
**VERT:** RS485 D-  
**BLEU:** RS485 D+  
**VIOLET:** GND  
**GRIS:** Sortie Alarme / Entrée Wiegand commande LED

2. **BLANC:** Commun Relais 2  
**NOIR:** NC Relais 2  
**MARRON:** NO Relais 2  
**ROUGE:** Commun Relais 1  
**ORANGE:** NC Relais 1  
**JAUNE:** NO Relais 1

## 2. INSTALLATION

### 2.1. POSITIONNEMENT

Pour assurer l'accessibilité et l'utilisation, nous recommandons que ce produit soit situé à une hauteur comprise entre 0,90 m et 1,30 m. Il devra être également situé à plus de 0,40 m d'un

angle rentrant de parois ou de tout autre obstacle à l'approche d'un fauteuil roulant.

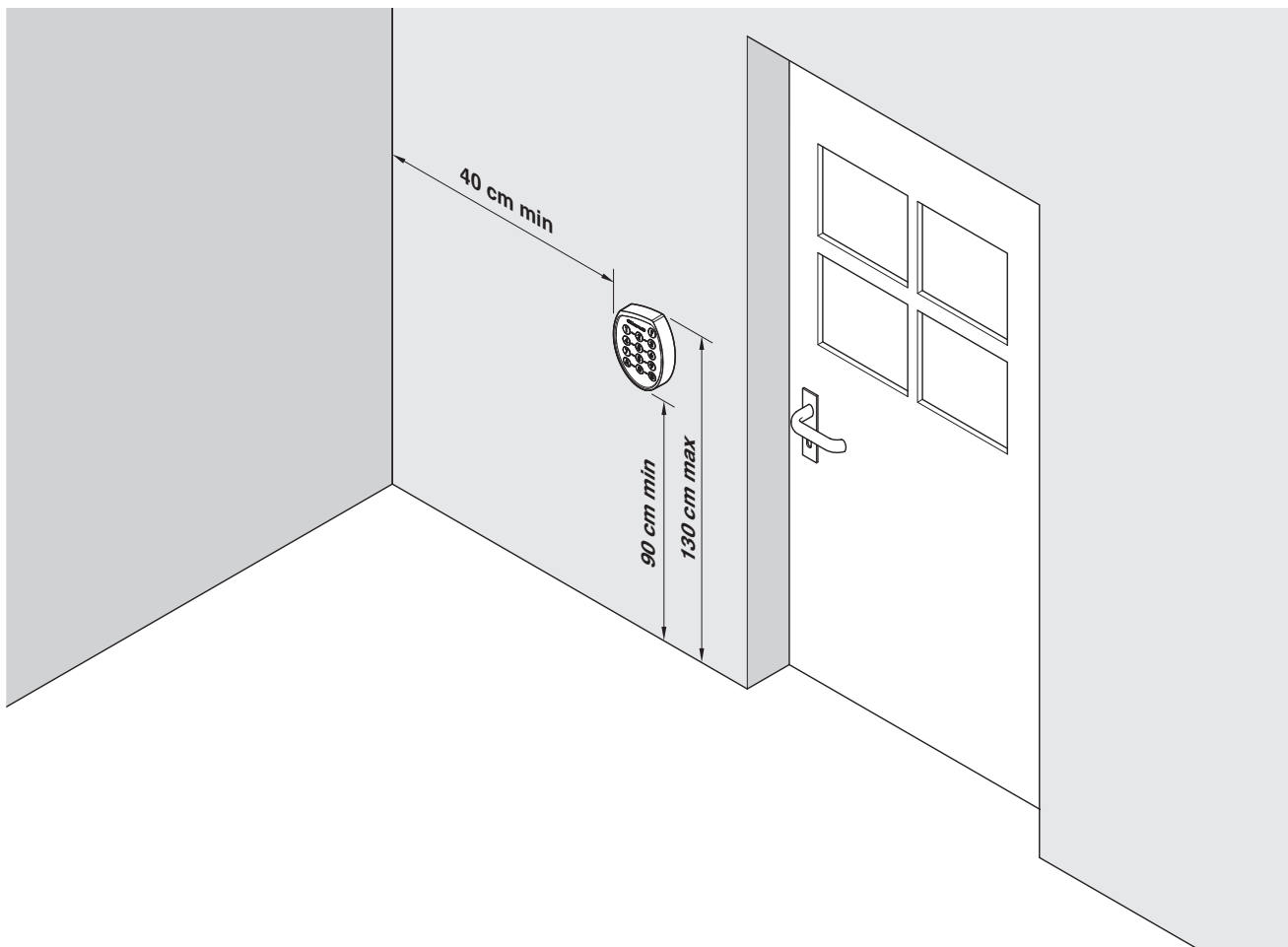

2.2. SUR UN MUR

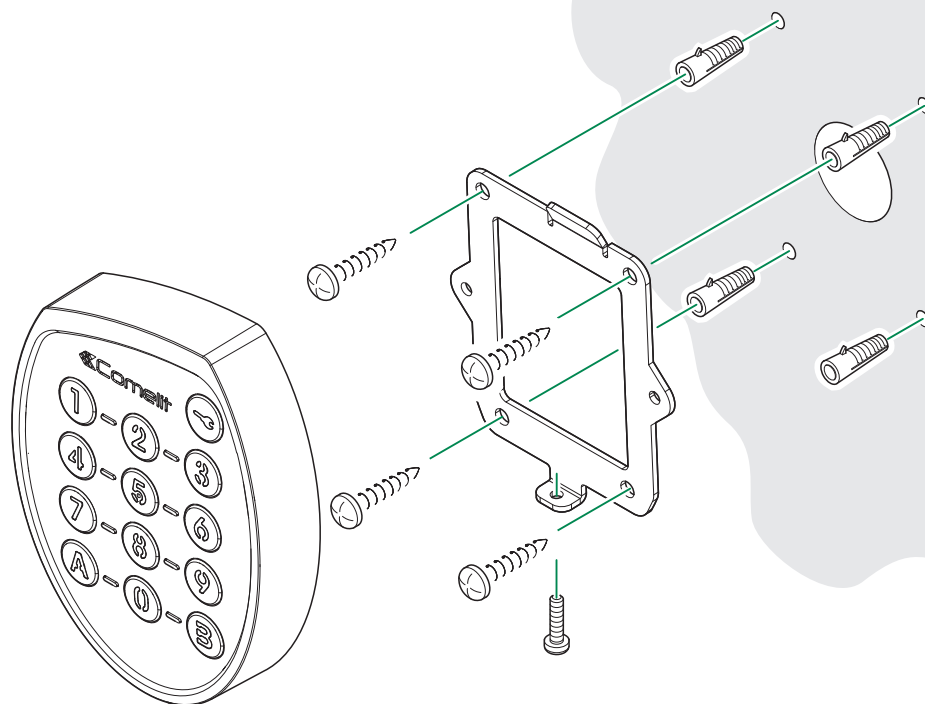

2.3. SUR UNE PLAQUE DE PLÂTRE

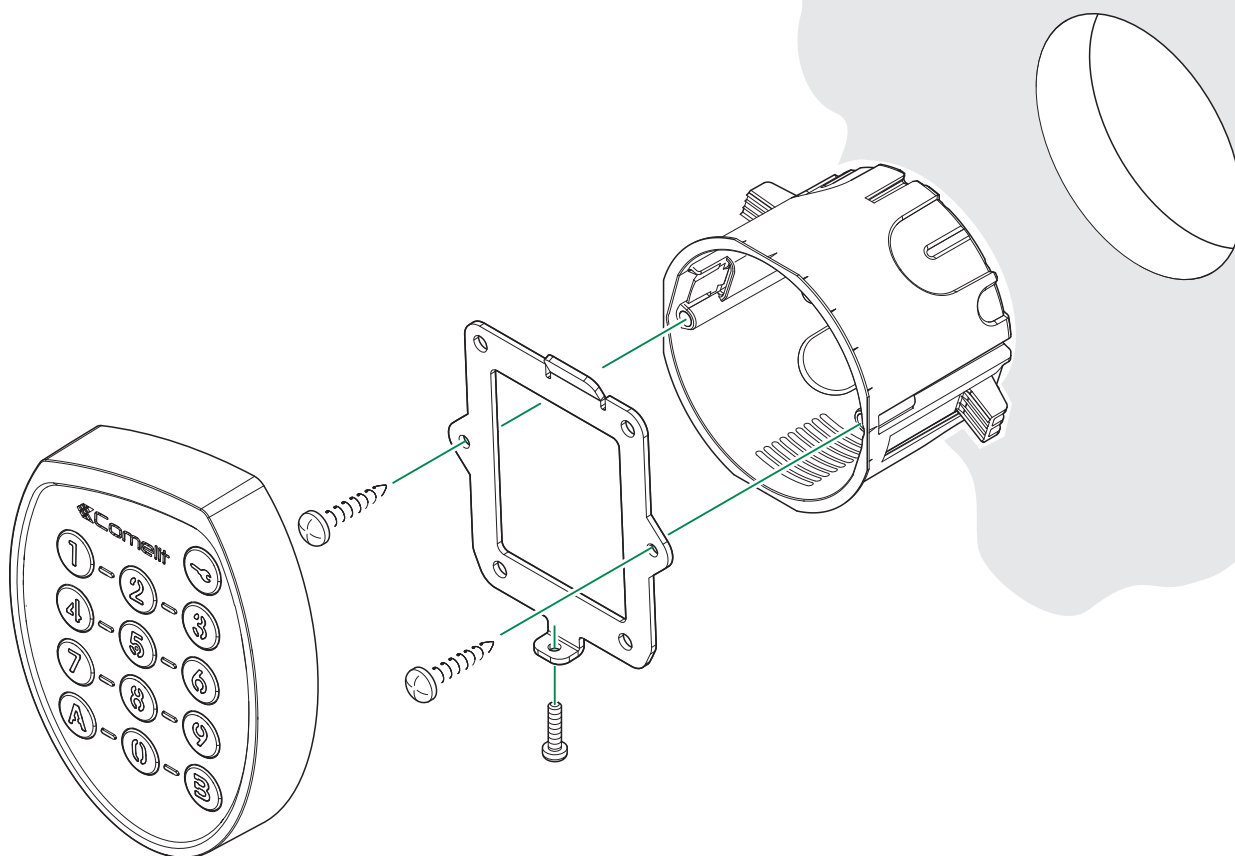

### 3. CONFIGURATION GENERALE

Votre clavier SKB est livré par défaut avec la configuration suivante :

Code maître : 123456  
 Nombre de termes pour les codes d'ouverture : 5  
 Relais associé à l'ouverture : N°1  
 Compteur validité : Permanent  
 Temporisation Relais N°1 : 5 secondes  
 Buzzer Relais N°1 : Désactivé  
 Adresse Logique : 001  
 Mode Anti-Agression : Désactivé

Mode Wiegand : Désactivé  
 Mode Relais : Interne  
 Rétro-éclairage : Permanent

Si elle n'est pas modifiée, c'est cette configuration qui sera utilisée lors de la programmation des codes d'ouverture. Selon vos besoins, vous avez toujours la possibilité de la modifier avant la programmation des codes.

#### 3.1. CODE MAITRE : CODE [ B4 ]

Ce code est celui qui donne l'autorisation de programmer le clavier. Par défaut celui-ci est "123456". Selon la définition du nombre de termes de votre clavier, son utilisation sera partielle ou totale. Par exemple si votre clavier est défini en 5 termes (valeur usine), il ne faudra utiliser que les 5 premiers termes de celui-ci "12345", pour accéder à la programmation.

Ce code est modifiable par le registre B4. Il faut, dans ce cas, toujours programmer un nouveau code de 6 termes.

Exemple:	<b>Paramétrage du code maître "062015" avec un clavier configuré en 5 termes.</b>
Taper	"12345" (mode programmation)
puis	"B4" (sélection du registre B4)
puis	"062015" (saisie du nouveau code maître)
et enfin	"BB" (sortie du mode programmation)

Etapes décomposées touche par touche de l'exemple :

Touche	Etat Led	Description
1	Vert clignotant	Mode saisie
2	Vert clignotant	Mode saisie
3	Vert clignotant	Mode saisie
4	Vert clignotant	Mode saisie
5	Jaune	Mode programmation activé
B	Vert clignotant	Mode saisie
4	Vert clignotant	Mode saisie

(continue)

Touche	Etat Led	Description
0	Vert clignotant	Mode saisie
6	Vert clignotant	Mode saisie
2	Vert clignotant	Mode saisie
0	Vert clignotant	Mode saisie
1	Vert clignotant	Mode saisie
5	Vert (2s) puis Jaune	Enregistrement du nouveau code maître en mémoire
B	Vert clignotant	Mode saisie
B	Bleu	Sortie du mode programmation

Remarque :

**Si ce code est perdu, il est toujours possible de le changer. Avant d'alimenter votre clavier, réalisez un pont entre les bornes "GND" et "SORTIE ALARME / ENTREE WIEGAND COMMANDE LED".**

**A la mise sous tension le voyant état vous indiquera par sa couleur jaune que le mode programmation est activé. Il ne vous restera plus qu'à programmer un nouveau code maître de la manière suivante :**

Exemple:	<b>Paramétrage du code maître "062015" dans le cas où il a été perdu.</b>
Réaliser un pont entre les deux bornes décrites ci-dessus,	
Alimenter le clavier	(mode programmation),
Taper	"B4" (sélection du registre B4),
puis	"062015" (saisie du nouveau code maître),
et enfin	"BB" (sortie du mode programmation)



**ATTENTION :** Lorsque vous avez terminé cette opération, veillez à ce que le pont soit retiré. Ceci évitera, dans le cas d'une coupure alimentation secteur, la réactivation non désirée du mode programmation.

#### 3.2. PARAMÈTRES GÉNÉRAUX : CODE [ B0 ]

Cette section regroupe les principaux paramètres de fonctionnement de votre clavier. Ci-après la liste des paramètres.

Paramètre	Valeur autorisée	Description
Nombre de termes	3 - 4 - [5] - 6	Ce paramètre permet de définir la longueur des codes d'ouverture (par défaut 5). Le choix du nombre de termes est applicable pour tous les codes. <b>! ATTENTION !</b> Si cette valeur est modifiée, alors tous les codes d'ouvertures précédemment programmés seront supprimés.
Rétro-Eclairage	[0] - 1	Permet de choisir entre l'éclairage permanent des touches (valeur 0) ou temporaire (valeur 1). En mode temporaire, sans activité du clavier, l'éclairage s'éteint au bout de 20 secondes.
Wiegand	[0] - 1	Activation ou non du mode Wiegand. 0 = Désactivé / 1 = Activé (A chaque appui sur une touche, son code sera émis en 4 bits)

Paramètre	Valeur autorisée	Description
Relais Internes / Externes	[0] - 1	Lorsque que vous voulez utiliser des relais externe au SKB, paramétrez la valeur 1. Il n'est pas possible d'exploiter les relais internes du clavier et des relais externes simultanément. 0 = Relais 1 et 2 internes / 1 = Relais 1 et 2 externes
Gestion Anti-Agression	[0] - 1	Cette fonction permet de déclencher une alarme lorsqu'un caractère spécifique est saisi à la suite d'un code d'ouverture autorisé 0 = Désactivé / 1 = Activé
Touche Anti-Agression	[0] - 1 - 2 - 3 4 - 5 - 6 - 7 8 - 9 - A - B	Définir le caractère anti-agression utilisé, lorsque la fonction est activée.

[ ] : Valeur par défaut

Lorsque vous avez défini l'ensemble des paramètres ci-dessus, vous pouvez configurer votre clavier comme le décrit l'exemple suivant (clavier défini au préalable avec 5 termes) :

Taper	"12345" (mode programmation),
puis	"B0" (sélection du registre B0),
puis	"300000" (3 termes / rétro-éclairage permanent / wiegand désactivé / relais interne / pas de gestion anti-agression / touche anti-agression "0"),
et enfin	"BB" (sortie du mode programmation).

**Remarque : Bien que dans cette exemple la gestion Anti-Agression ne soit pas activée, la procédure nécessite tout de même de renseigner la valeur de la touche Anti-Agression.**

#### Etapes décomposées touche par touche de l'exemple :

Touche	Etat Led	Description
1	Vert clignotant	Mode saisie
2	Vert clignotant	Mode saisie
3	Vert clignotant	Mode saisie
4	Vert clignotant	Mode saisie
5	Jaune	Mode programmation activé
B	Vert clignotant	Mode saisie
0	Vert clignotant	Mode saisie
3	Vert clignotant	Mode saisie
0	Vert clignotant	Mode saisie
0	Vert clignotant	Mode saisie
0	Vert clignotant	Mode saisie
0	Vert clignotant	Mode saisie
0	Vert (2s) puis Jaune	Enregistrement des paramètres en mémoire
B	Vert clignotant	Mode saisie
B	Bleu	Sortie du mode programmation

### 3.3. INITIALISATION USINE

Il est possible de revenir à la configuration par défaut, lorsque celle-ci a été modifiée. Pour ce faire, veuillez taper le code maître, le code d'initialisation "BA0BAB" et enfin deux fois la touche "B" pour sortir de programmation.

Exemple:	<b>Initialisation usine avec un clavier configuré en 5 termes.</b>
Taper	"12345" (mode programmation)
puis	"BA0BAB" (saisie du code d'initialisation usine)
et enfin	"BB" (sortie du mode programmation)



**ATTENTION :** La réinitialisation usine n'efface pas les codes d'ouvertures déjà programmés. Néanmoins si la précédente configuration comportait un nombre de termes différents de 5, alors tous les codes d'ouvertures précédemment programmés seront supprimés.

### 4. PROGRAMMATION / EFFACEMENT DES CODES D'OUVERTURES

#### 4.1. SÉLECTION RELAIS ET VALIDITÉ CODE D'OUVERTURE : CODE [ B5 ]

Ce registre vous permet au préalable de définir le relais associé au code d'ouverture à programmer.

Par défaut c'est le relais N°1 qui est défini, associé à la valeur "0" du compteur (validité permanente).

**Si votre choix du relais ou du compteur de validité diffère, il est absolument nécessaire de définir ce registre pendant la phase de programmation des codes d'ouverture.**

Paramètre	Valeur autorisée	Description
Relais	[1] - 2 - 3	Ce paramètre permet de définir le relais qui sera associé au code d'ouverture programmé (par défaut le relais N°1). 1 = Relais N°1 / 2 = Relais N°2 / 3 = Relais N°1 et N°2
Compteur	[0] - 1 - 2 - 3 - 4 - 5 - 6 - 7 - 8 - 9	Définit la validité du code d'ouverture programmé. En choisissant "0", votre code sera toujours autorisé (validité permanente). Si vous voulez limiter le nombre d'exécution du code d'ouverture, il suffit de choisir le chiffre désiré entre "1" et "9". Pour exemple si vous choisissez "5", il sera possible de déclencher 5 fois l'ouverture par le code. Puis le code sera désactivé.

[ ] : Valeur par défaut

Exemple:	<b>Paramétrage du relais N°1 et N°2 en validité permanente avec un clavier configuré en 5 termes et pour le code d'ouverture "55623".</b>
Taper	"12345" (mode programmation),
puis	"B5" (sélection du registre B5),
puis	"30" (gestion relais N°1 et N°2 - validité permanente),
puis	"55623" (saisie du code d'ouverture),
puis	"B" (enregistrement du code en mémoire),
et enfin	"BB" (sortie du mode programmation).

#### Etapes décomposées touche par touche de l'exemple :

Touche	Etat Led	Description
1	Vert clignotant	Mode saisie
2	Vert clignotant	Mode saisie
3	Vert clignotant	Mode saisie
4	Vert clignotant	Mode saisie
5	Jaune	Mode programmation activé
B	Vert clignotant	Mode saisie
5	Vert clignotant	Mode saisie
3	Vert clignotant	Mode saisie
0	Vert (2s) puis Jaune	Enregistrement des paramètres en mémoire
5	Vert clignotant	Mode saisie
5	Vert clignotant	Mode saisie
6	Vert clignotant	Mode saisie
2	Vert clignotant	Mode saisie
3	Vert clignotant	Mode saisie
B	Vert (2s) puis Jaune	Enregistrement code en mémoire
B	Vert clignotant	Mode saisie
B	Bleu	Sortie du mode programmation

## 4.2. CODE D'OUVERTURE

Le SKB dispose de 100 emplacements mémoire pour la programmation des codes d'ouvertures. Selon la configuration du clavier il est possible de programmer des codes de 3 à 6 termes. Le choix du nombre de termes pour un code est applicable pour tous les codes.

**Remarques : Par défaut le clavier est livré avec des codes programmables de longueurs 5 termes, associés au relais N°1. Il est possible de modifier cette configuration avant de programmer vos codes d'ouvertures.**

Si pendant l'opération la LED passe à l'état rouge, c'est que celle-ci a été refusée. Veuillez, dans ce cas, recommencer l'opération.

Pour enregistrer un code, tapez le code maître, votre code (de même longueur que le code maître), suivi de la touche "B" pour valider et enfin deux fois la touche "B" pour sortir de programmation.

Exemple N°1 :	<b>Enregistrement du code à 5 termes, "A15B1" pour l'activation en validité permanente du relais N°1.</b>
Taper	"12345" (mode programmation),
puis:	"A15B1" (saisie du code d'ouverture),
puis:	"B" (enregistrement du code en mémoire),
et enfin:	"BB" (sortie du mode programmation).

Exemple N°2	<b>Enregistrement du code à 5 termes, "52462" pour l'activation en validité permanente du relais N°2.</b>
Taper	"12345" (mode programmation),
puis	"B5" (sélection du registre B5),
puis	"20" (gestion relais N°2 - validité permanente),
puis	"52462" (saisie du code d'ouverture),
puis	"B" (enregistrement du code en mémoire),
et enfin	"BB" (sortie du mode programmation).

### Étapes décomposées touche par touche de l'exemple N°2 :

Touche	Etat Led	Description
1	Vert clignotant	Mode saisie
2	Vert clignotant	Mode saisie
3	Vert clignotant	Mode saisie
4	Vert clignotant	Mode saisie
5	Jaune	Mode programmation activé
B	Vert clignotant	Mode saisie
5	Vert clignotant	Mode saisie
2	Vert clignotant	Mode saisie
0	Vert (2s) puis Jaune	Activation Relais N°2 en mode permanent pour les codes.
5	Vert clignotant	Mode saisie
2	Vert clignotant	Mode saisie
4	Vert clignotant	Mode saisie
6	Vert clignotant	Mode saisie
2	Vert clignotant	Mode saisie
B	Vert (2s) puis Jaune	Enregistrement code en mémoire
B	Vert clignotant	Mode saisie
B	Bleu	Sortie du mode programmation

Exemple N°3 :	<b>Enregistrement des codes à 3 termes, "789" et "A0B" pour une validité temporaire de 5 utilisations du relais N°1 et 2. (Voir la rubrique configuration pour modifier le nombre de termes).</b>
Taper	"123" (mode programmation),
puis	"B5" (sélection du registre B5),
puis	"35" (gestion relais N° 1 et N°2 - validité temporaire pour 5 utilisations),
puis	"789" (saisie du premier code d'ouverture),
puis	"B" (enregistrement du code en mémoire),
puis	"A0B" (saisie du deuxième code d'ouverture),
puis	"B" (enregistrement du deuxième code en mémoire),
et enfin	"BB" (sortie du mode programmation).

### Étapes décomposées touche par touche de l'exemple N°2 :

Touche	Etat Led	Description
1	Vert clignotant	Mode saisie
2	Vert clignotant	Mode saisie
3	Jaune	Mode programmation activé
B	Vert clignotant	Mode saisie
5	Vert clignotant	Mode saisie
3	Vert clignotant	Mode saisie
5	Vert (2s) puis Jaune	Activation Relais N°1 et N°2 en mode temporaire pour 5 utilisations.
7	Vert clignotant	Mode saisie
8	Vert clignotant	Mode saisie
9	Vert clignotant	Mode saisie
B	Vert (2s) puis Jaune	Enregistrement code en mémoire
A	Vert clignotant	Mode saisie
0	Vert clignotant	Mode saisie
B	Vert clignotant	Mode saisie
B	Vert (2s) puis Jaune	Enregistrement code en mémoire
B	Vert clignotant	Mode saisie
B	Bleu	Sortie du mode programmation



#### ATTENTION :

- Il n'est pas possible de programmer des codes d'ouvertures commençant par la touche "B". En voulant réaliser cette opération, vous risquez d'endommager la configuration du clavier.
- Le code maître (par défaut 123456) ne peut être utilisé comme code d'ouverture. Donc selon le nombre de termes défini, les codes 123, 1234, 12345 et 123456 seront refusés.

### 4.3. EFFACEMENT D'UN OU PLUSIEURS CODES

Tous les codes d'ouverture programmés dans le SKB peuvent être effacés de manières individuelles, multiples ou totales.

Si pendant l'opération la LED passe à l'état rouge, c'est que celle-ci a été refusée. Veuillez dans ce cas recommencer l'opération.

Exemple N°1 :	<b>Effacement du code à 5 termes, "A15B1".</b>
Taper	"12345" (mode programmation),
puis	"A15B1" (saisie du code d'ouverture),
puis	"A" (effacement du code en mémoire),
et enfin	"BB" (sortie du mode programmation).

Exemple N°2 :	<b>Effacement multiple des codes à 3 termes, "789" et "A0B".</b>
Taper	"123" (mode programmation),
puis	"789" (saisie du premier code d'ouverture à effacer),
puis	"A" (effacement du premier code en mémoire),
puis	"A0B" (saisie du deuxième code d'ouverture à effacer),
puis	"A" (effacement du deuxième code en mémoire),
et enfin	"BB" (sortie du mode programmation).

#### Etapes décomposées touche par touche de l'exemple N°2 :

Touche	Etat Led	Description
1	Vert clignotant	Mode saisie
2	Vert clignotant	Mode saisie
3	Jaune	Mode programmation activé
7	Vert clignotant	Mode saisie
8	Vert clignotant	Mode saisie
9	Vert clignotant	Mode saisie
A	Vert (2s) puis Jaune	Effacement du code en mémoire
A	Vert clignotant	Mode saisie
0	Vert clignotant	Mode saisie
B	Vert clignotant	Mode saisie
A	Vert (2s) puis Jaune	Effacement du code en mémoire
B	Vert clignotant	Mode saisie
B	Bleu	Sortie du mode programmation

Exemple N°3	<b>Effacement total de tous les codes d'ouverture. Le cas qui suit, correspond à un clavier configuré avec une longueur de code définie à 5 termes.</b>
Taper	"12345" (mode programmation),
puis	"B0A" (saisie du code d'effacement total),
puis	"BB" (sortie du mode programmation)

### 4.4. TEMPORISATION - MODE DE FONCTIONNEMENT - BUZZER RELAIS : CODE [ B1 ] & [ B2 ]

Pour définir la temporisation des relais N°1 ou N°2, utilisez respectivement les registres B1 ou B2. Par défaut les deux relais sont paramétrés avec la valeur 05 secondes. Néanmoins il est possible de changer cette valeur entre 1 et 99 secondes.

Dans le cas où vous souhaitez utiliser le relais de façon bistable, c'est à dire comme un interrupteur, il faut dans ce cas choisir la valeur "00" de la temporisation.

Le paramètre "Buzzer", lorsqu'il est activé (valeur 1), déclenchera une séquence sonore pendant toute la phase d'activation du relais.

Paramètre	Valeur autorisée	Description
Dizaine	[0] - 1 - 2 - 3 - 4 - 5 - 6 - 7 - 8 - 9	Valeur pour la temporisation du relais.
Unité	0 - 1 - 2 - 3 - 4 - [5] - 6 - 7 - 8 - 9	Valeur pour la temporisation du relais.
Buzzer	[0] - 1	Activation ou non du buzzer lors du déclenchement relais. <input type="checkbox"/> 0 = Désactivé / <input type="checkbox"/> 1 = Activé

[ ] : Valeur par défaut

Exemple:	<b>Paramétrage de la temporisation du relais N°1 à 3 secondes et gestion du buzzer avec clavier configuré en 5 termes.</b>
Taper	"12345" (mode programmation),
puis	"B1" (sélection du registre B1 correspondant au relais N°1),
puis	"031" (Temporisation de 03 secondes avec activation du buzzer),
et enfin	"BB" (sortie du mode programmation).

#### Etapes décomposées touche par touche de l'exemple :

Touche	Etat Led	Description
1	Vert clignotant	Mode saisie
2	Vert clignotant	Mode saisie
3	Vert clignotant	Mode saisie
4	Vert clignotant	Mode saisie
5	Jaune	Mode programmation activé
B	Vert clignotant	Mode saisie
1	Vert clignotant	Mode saisie
0	Vert clignotant	Mode saisie
3	Vert clignotant	Mode saisie
1	Vert (2s) puis Jaune	Enregistrement des paramètres en mémoire
B	Vert clignotant	Mode saisie
B	Bleu	Sortie du mode programmation

Utiliser pour le relais N°2 la même procédure avec le registre B2.

## 5. UTILISATION

### 5.1. BASIC

Pour déclencher le système connecté sur votre clavier, il suffit de taper le code qui a été préalablement programmé. Selon la configuration, ce code peut avoir une longueur de 3 à 6 termes.

Lorsque que vous réalisez cette opération, l'action sur une touche déclenche l'émission d'un son et le passage du voyant état en vert clignotant (Mode saisie). A la saisie du dernier terme de votre code :

- Si le code est correct, le SKB déclenchera le relais associé, ainsi que l'état du voyant fixe (vert=relais N°1 - mauve=relais N°2 - blanc=relais 1 et 2). Selon la configuration, le relais sera temporisé ou en mode bistable. De même si le buzzer a été programmé, le temps d'émission sera identique à celui paramétré pour le relais.
- Si le code est incorrect, le voyant vous l'indiquera par son état rouge.



Au bout de 3 codes incorrects saisis, le clavier se bloque pour une période de 15 secondes durant laquelle il n'est plus possible de saisir de nouveau code. Le voyant du clavier vous l'indique, par son état rouge clignotant, pendant toute la phase d'interdiction.

### 5.2. HORLOGE



Dans les installations équipées d'une gestion via horloge (voir la rubrique schéma), c'est la touche clé qui est utilisée pour déclencher l'activation du relais N°1.

Tant que l'entrée horloge du SKB est activée, la fonction horloge est activée et signalée par l'état du voyant en bleu clignotant.

Dans ce cas, Il n'est pas nécessaire de saisir un code d'ouverture pour la gestion du relais N°1. L'action sur la touche clé suffit pour déclencher l'activation du relais.

Néanmoins il est toujours possible, dans ce mode, de déclencher également le relais N°2 par la saisie des codes d'ouvertures associés à celui-ci.

### 5.3. ALARME

Lorsque l'installation le prévoit, il est possible d'émettre un signal d'alarme via la sortie associée (voir la rubrique schéma). Pour utiliser cette fonction, il faut au préalable l'activer et la paramétrer.

Pour déclencher l'alarme, saisissez à la suite d'un code autorisé, la touche associée à cette gestion. Dans ce cas la sortie alarme sera activée pour une période d'une minute.

6. CABLAGE

6.1. AVEC VENTOUSE

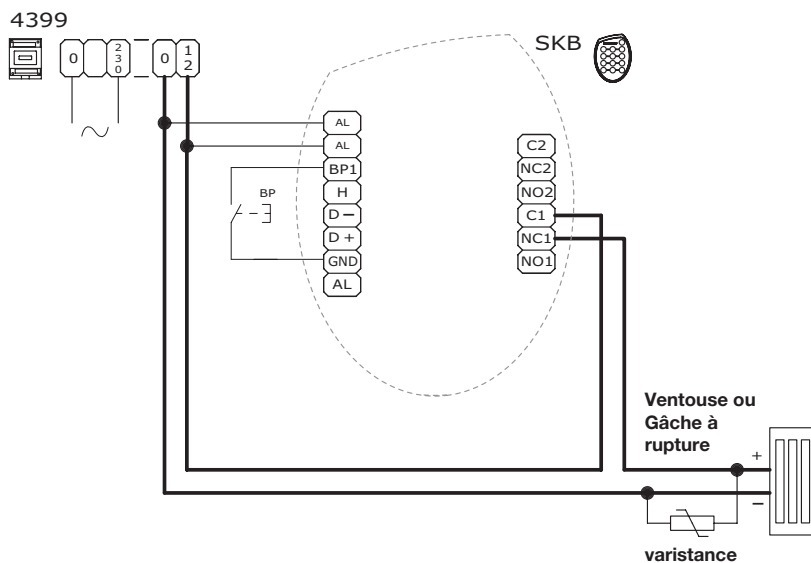

 Dans le cas d'une utilisation d'un système de fermeture type gâche ou ventouse, veillez à ce que la varistance fournie avec votre clavier soit raccordée pour éviter tout dysfonctionnement de celui-ci.

6.2. AVEC GÂCHE À ÉMISSION

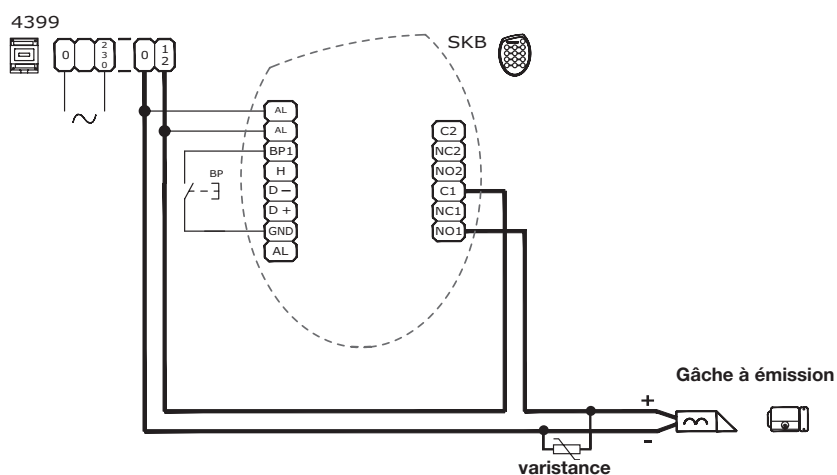

 Dans le cas d'une utilisation d'un système de fermeture type gâche ou ventouse, veillez à ce que la varistance fournie avec votre clavier soit raccordée pour éviter tout dysfonctionnement de celui-ci.

### 6.3. AVEC HORLOGE ET ALARME

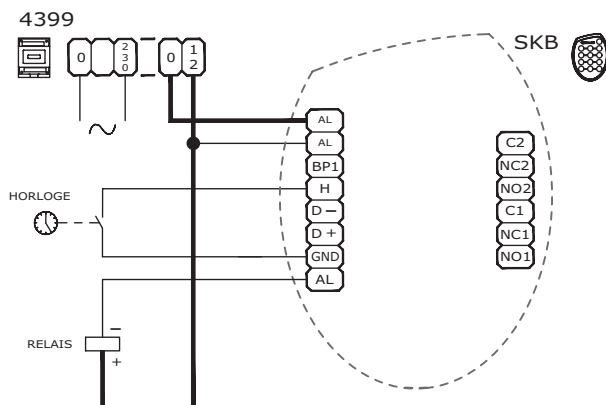

Lorsque l'alarme est déclenchée, la sortie est active pendant 1 minute.

### 6.4. CONNEXION WIEGAND

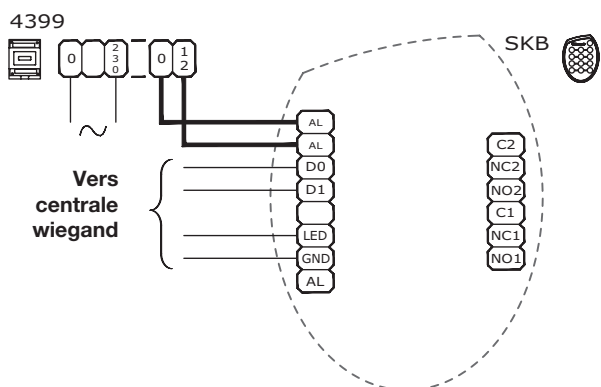

A chaque appuie sur une touche, son code sera émis en 4 bits.

6.5. AVEC RELAIS EXTERIEURE

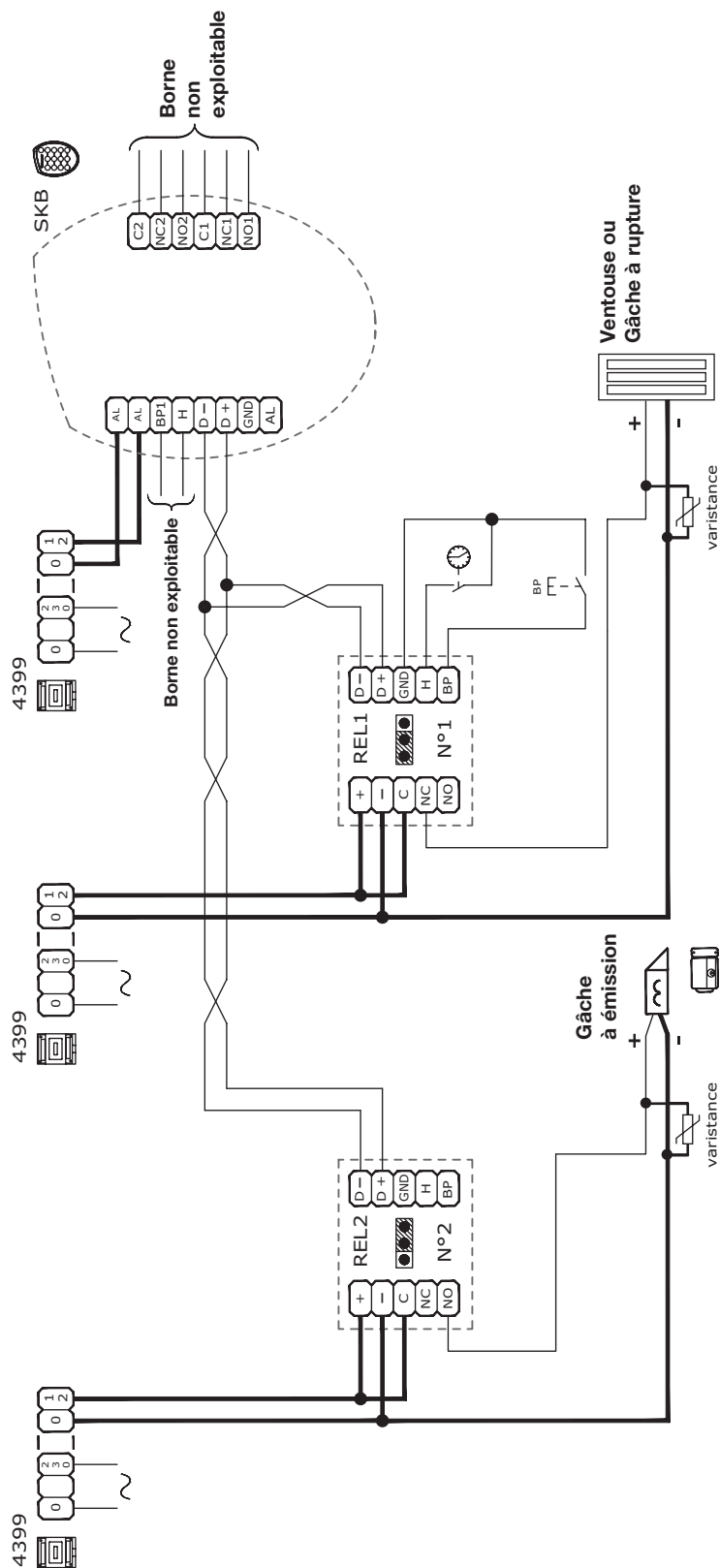

Maximum deux relais  
(n°1 et n°2)



CERTIFIED MANAGEMENT SYSTEMS



[www.comelitgroup.com](http://www.comelitgroup.com)

Via Don Arrigoni, 5 - 24020 Rovetta (BG) - Italy

